

Схема сборки облицовки "Аватара 800"

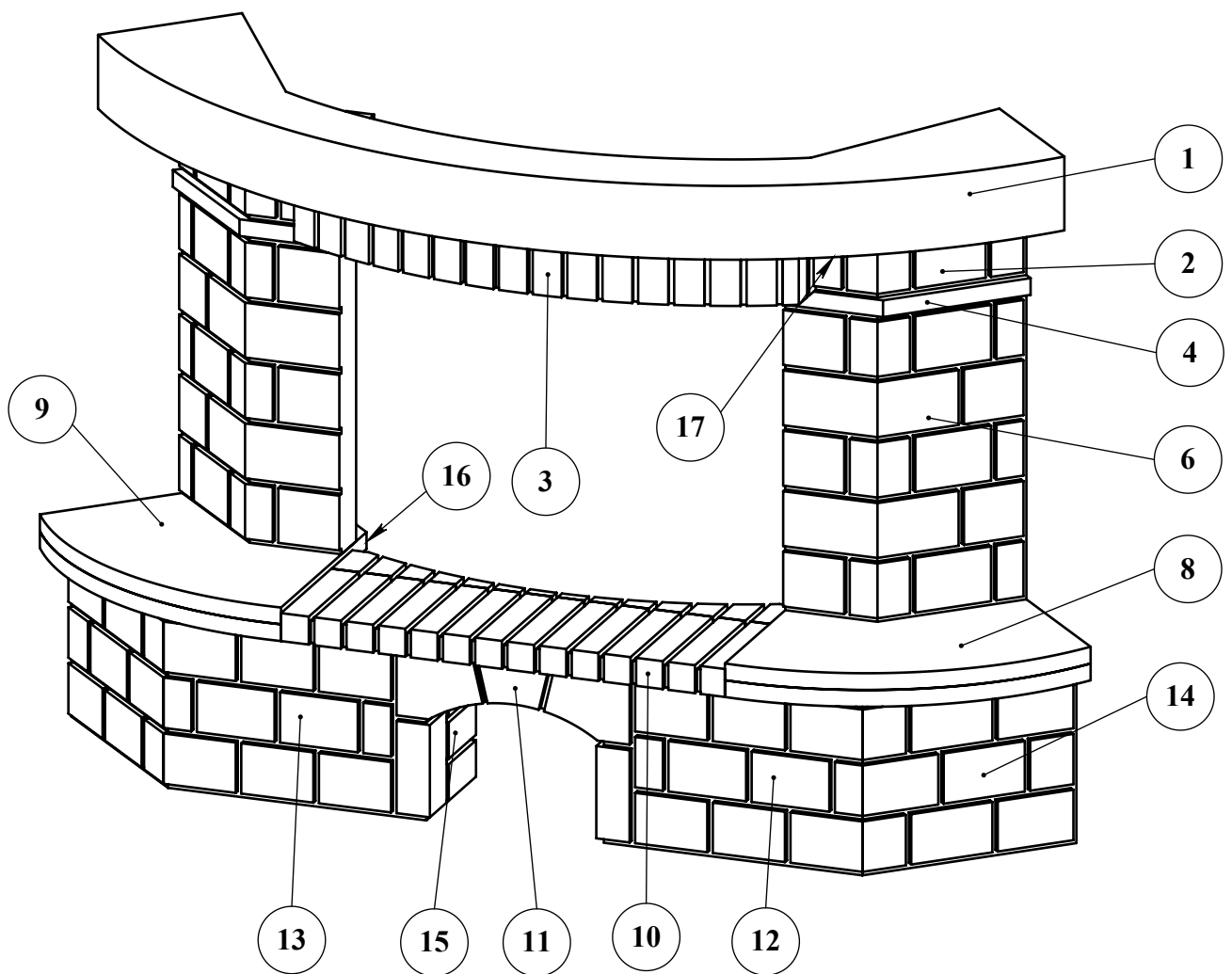

Поз.	Наименование	Габаритные размеры, мм	Кол-во
1	Балка	1814 x 650 x 130	1
2	Капитель	295 x 255 x 130	2
3	Панель верхняя	910 x 370 x 150	1
4	Подложка мраморная	373 x 243 x 30	2
6	Панель притопочная	360 x 245 x 550	2
8	Площадка правая	625 x 550 x 60	1
9	Площадка левая	625 x 550 x 60	1
10	Панель нижняя	800 x 340 x 50	1
11	Арка	420 x 80 x 125	1
12	Опора арки правая	480 x 80 x 310	1
13	Опора арки левая	480 x 80 x 310	1
14	Опора площадки	400 x 310 x 80	2
15	Опора панели нижней бетонная	310 x 150 x 80	2
16	Подставка	340 x 50 x 300	2
17	Вставка мраморная	100 x 150 x 30	2

Примечание: Подставки №16 не являются видимыми частями облицовки и изготавливаются из нестандартных литых деталей, могут быть не упакованы в картон. Указанные размеры являются справочными и могут корректироваться без уведомления потребителя

Фазы сборки облицовки "Аватара 800"

Фаза №1

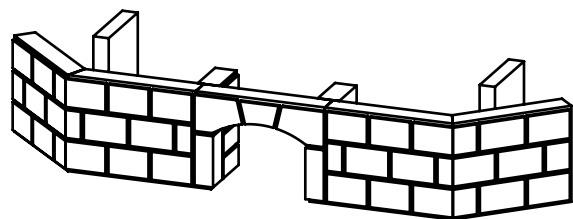
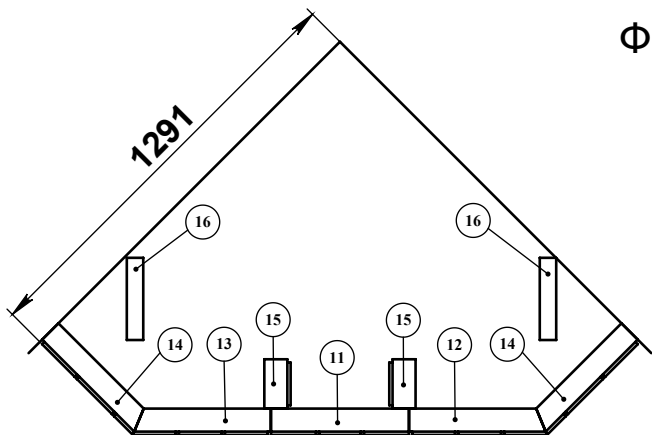

Фаза №2

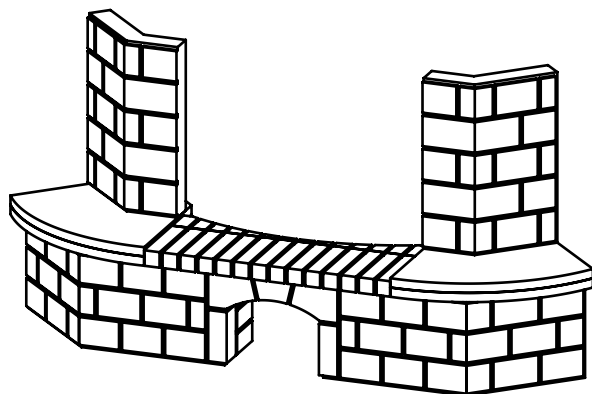
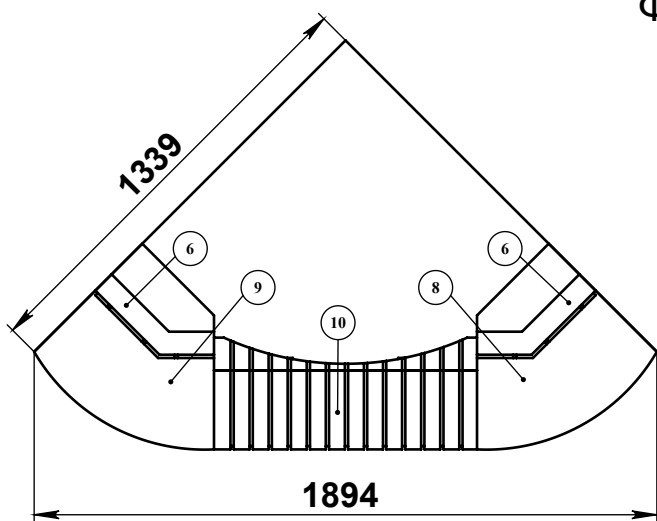

Фаза №3

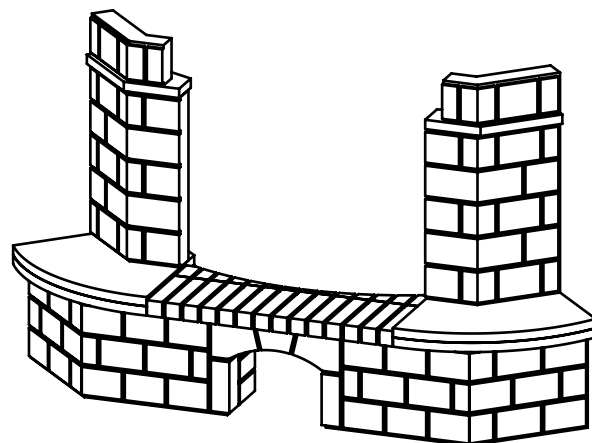
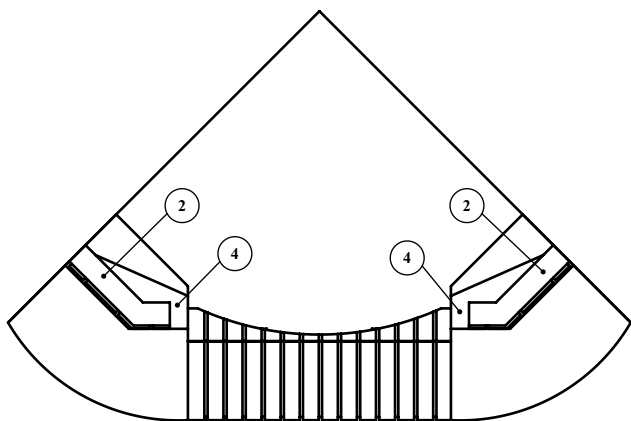

Фаза №4

